

## OPIS PROIZVODA

VARION stropna jadra so izdelana na osnovi sendvič Alu skeleta in dvostranske Alu pločevine, ki je odvisno od namembnosti polnjen s polnilom iz kamene volne, kar jadrju doda visoko vrednost vpojnosti zvoka.

Končni izgled jadra je dosežen z aplikacijo različnih laminacij in površinskih obdelav.

Jadra so dobavljiva v izvedbah:

CARVE UP

CARVE DOWN

Florisna dimenzija obeh oblik je 1180x1780x36mm

## POGOJI GRADBIŠČA

Stropno Jadro naj bi se pred samo montažo aklimatiziralo na gradbišču minimalno 24 ur. Jadra naj bodo hranjena v originalni embalaži in s tem zaščitena pred prahom, vlago, direktnemu soncu, površinskimi poškodbami ..

Gradbišče naj bo očiščeno grobega gradbiščnega prahu in umazanije.

Montaža naj se ne vrši v prostorih z višjo zračno vlažnostjo od 95%, kjer so prisotni hlapi kemikalij.

Jadra niso namenjena za zunanjo uporabo!

Po končani montaži je v prostoru zahtevana maksimalno 95%RH relativene zračne vlažnosti

## SKLADIŠČENJE IN LOGISTIKA

Skladiščenje mora biti opravljeno v suhem prostoru v originalni embalaži.

V izogib poškodbam naj bodo kartoni hranjeni na ravni podlagi v horizontalni legi z označeno stranjo kartona navzgor.

Pri odpiranju kartona odstranimo najprej zgornji označeni del.

Jadro ostane v kartonu z vsemi priloženimi robnimi zaščitami do same montaže

## SPLOŠNA NAVODILA ZA MONTAŽO

V izogib poškodb in zagotovitev varnosti sta za montažo Varion jadra potrebni najmanj dve osebi.

Prosimo, da sledite točnim navodilom montaže po korakih in predvsem ne odstranite kartona in vogalnikov prej kot je to priporočeno.

## NAČRT MONTAŽE

Za enostavno nivelacijo in pozicioniranje jadra v prostor priporočamo točno montažo – jeklene pletenice čim bolj vertikalno na ploščo !

Shema velja samo za vodoravno montažo jadra in največ 5 ° odklona v x in y osi.

Za montažo jader z večjimi odstopanji od vodoravne lege uporabite priloženo matriko pozicij sider

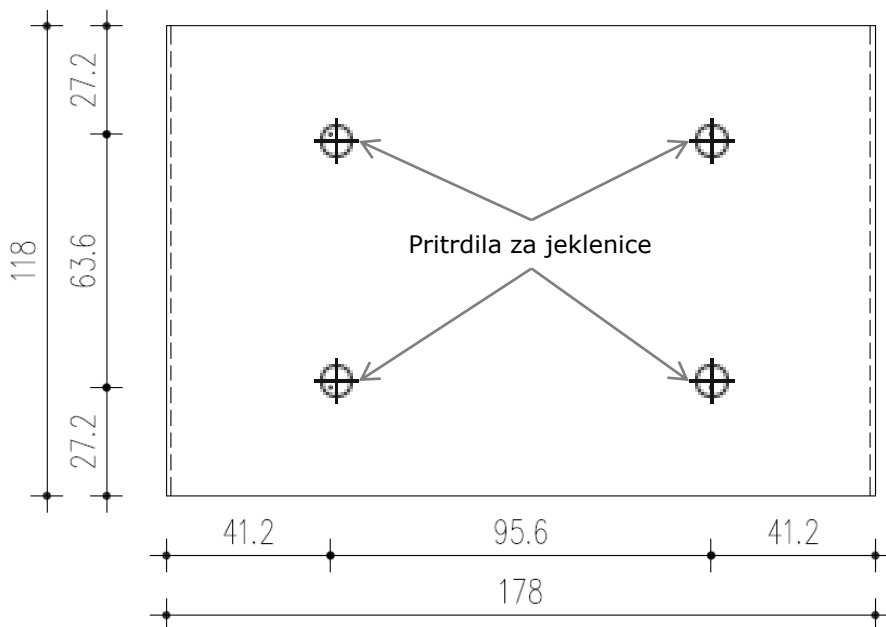

### 1 KORAK - Pritrditev sidra v nosilno konstrukcijo

1 Jadro v kartonski embalaži položite na vodoravno podlago, tako da je stran označena z »UP« obrnjena navzgor.

Zgornjo stran kartona potem odstranite s pomočjo tapetniškega noža . (pri tem nastavite globino rezila na max. 5 mm, da ne pride do poškodb plošče)

V primeru montaže večjega števila jader je priporočljivo narisati načrt sidranja po v naprej izdelanem načrtu postavitve elementov.

3. Izvrtajte luknje Ø8mm in vstavite priloženo sidro za armirano betonsko konstrukcijo ( za montažo v v druge materiale kot so les, kovina, gips plošče ali modularna stropna konstrukcija je le to potrebno navesti ob naročilu, da izdobavimo primerno sidro oziroma pritrdilo!)

4. Privijte vijak z integrirano jeklenico v prej ustavljeno sidro

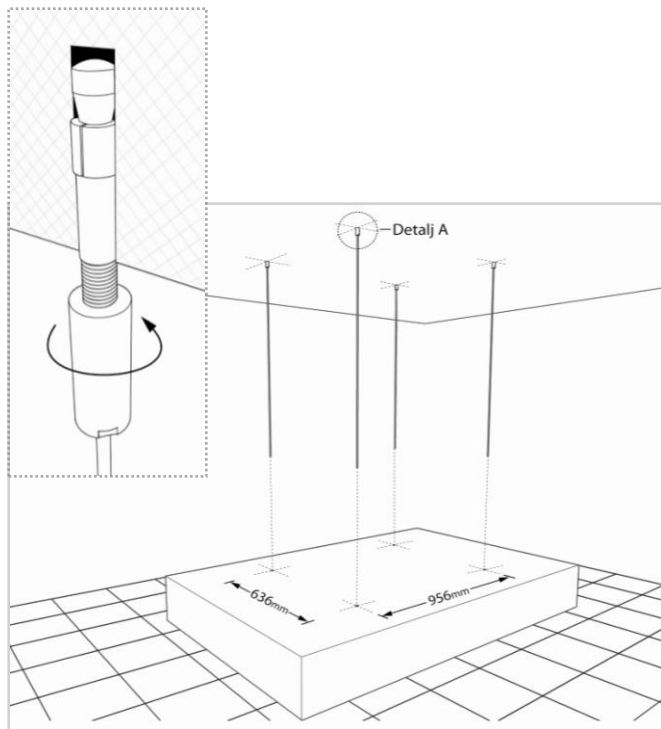

## **2 KORAK - Namestitev napenjalcev Gripple in pritrditev jeklenice na jadro**

1. Jadro v kartonski embalaži položite navpično pod mestom obešanja na vodoravno podlago
2. Vstavite prosti del jeklenice v srednjo odprtino v napenjalcu pletenice »Gripple« in potegnite skozenj cca 20cm pletenice
3. S pletenico nadaljujemo skozi oko pritrdilnega vijaka na zadnji strani jadra in se vrnemo z druge strani zopet v napenjalec skozi srednjo odprtino
4. Postopek ponovimo še z ostalimi 3 pletenicami
5. S potegom prostih delov pletenic potem simetrično dvigujemo jadro na željeno višino. Za boljši končni izgled priporočamo, da Vsakozi držimo napenjalec Gripple čim bližje jadru.

Pri tem karton ostane na tleh.

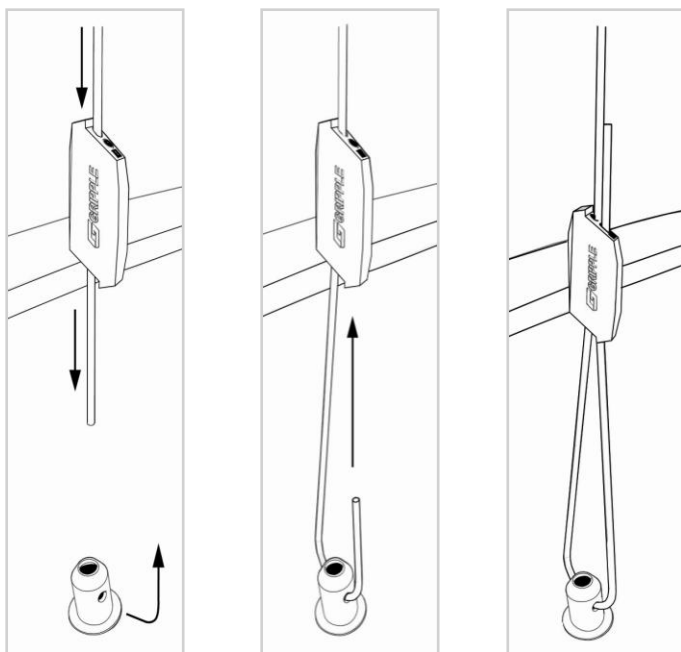

## **3 KORAK - Dvigovanje jadra**

1. S potegom prostih delov pletenic simetrično dvigujemo jadro na željeno višino, ob tem pletenice razbremenimo tako da ga druga oseba dviguje

Pri tem koraku karton ostane na tleh.

2. Pri dvigovanju še vedno pustite na jadru vse robne zaščite
3. V izogib poškodb je robne zaščite priporočljivo odstraniti šele ko so opravljena vsa monerska dela na stropih in inštalacijah .

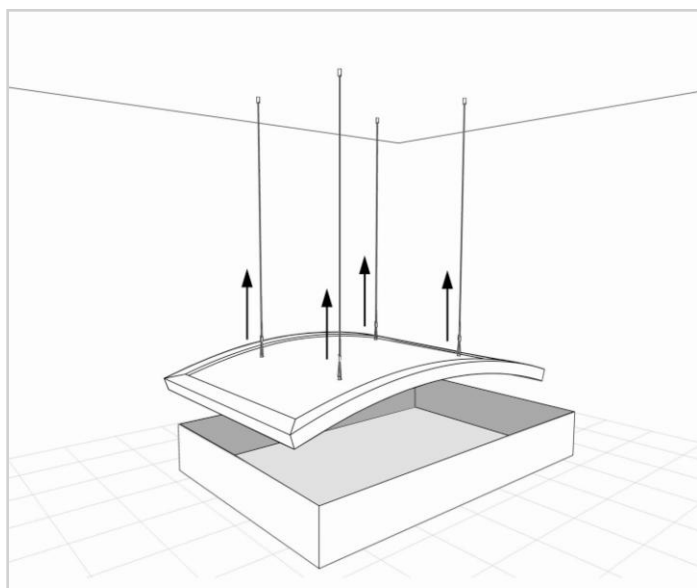

### **3 KORAK - Nameščanje in niveliranje jadra**

1. Za nadaljevanje se najprej prepričajte, da imate čiste roke , saj je še tako enostavno čiščenje plošč nepotrebno.
2. Za spuščanje posamezne pletenice potrebujemo Gripple iglo, ki je standardno priložena. Iglo vdenemo v najmanjšo odprtino na strani s prosto jeklenico in s tem popustimo konusno vzmet in posledično lahko po potrebi spustimo jadro . Z izvlečenjem igle in rahlim potegom proste pletenice bo vzmetni konus spet blokiral pletenico.
3. Najnižja točka jadra je priporočljiva najmanj 2,30 metra od tal

Ko je jadro na končni višine se višek pletenice odreže tako, da pustimo najmanj 30mm proste pletenice , ali pa jo zvijemo in speto ohranimo na jadru. To seveda priporočamo samo v primerih, ko zgornji del jadra ni viden.

V primerih, ko pričakujemo kasnejše prestavljanje jadra moramo pletenico obvezno ohraniti v celotni dolžini, saj nam le to omogoča spuščanje jadra brez poškodb.

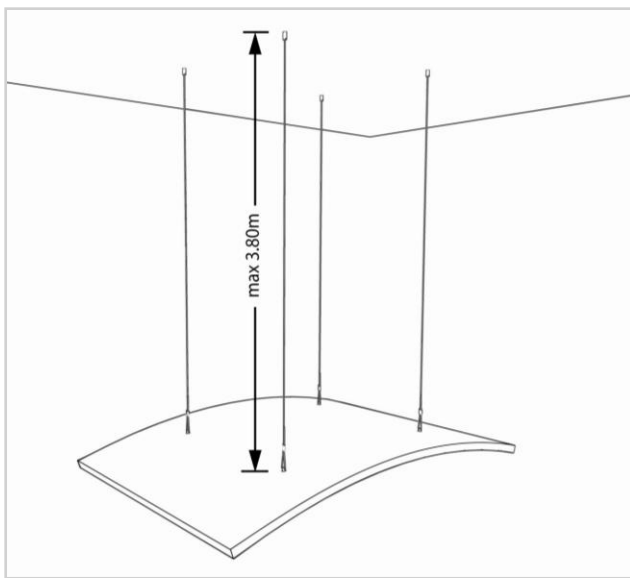
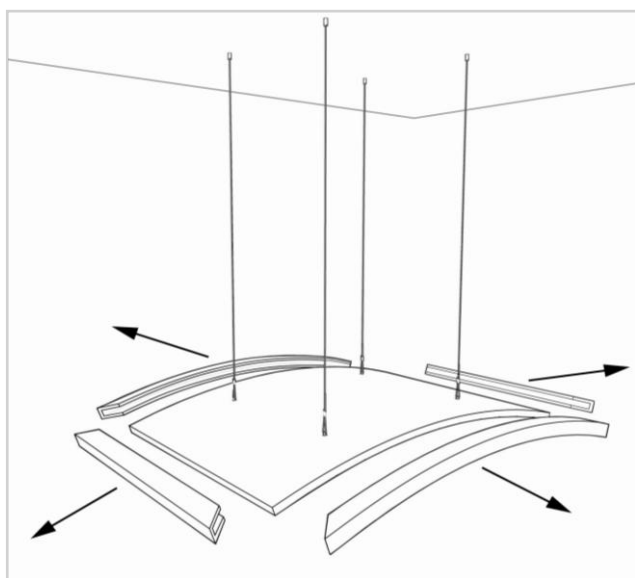

### **VGRADNJA SVETIL**

Varion Jadra so lahko dobavljena tudi z že vgrajemi svetili. V tem primeru vas prosimo da upoštevate posebna navodila za montažo, ki bodo priložena. Naknadna montaža vgradnih svetlobnih teles, ki bi kakorkoli poškodovala jadro ni dovoljena..Vsa dodatna svetila uporabljena za indirektno osvetljevanje naj bodo obešena neodvisno na nosilno konstrukcijo stropa . Kakršnokoli dodatno obešanje na samo jadro je možno samo ob posvetu in navodilih proizvajalca.

### **TEHNIČNA PODPORA**

Za vso dodatno tehnično podporo ali nasvete pri montaži se obrnite na naše pooblaščen prodajalce, monterje in na našo tehnično službo. Kontaktni naslovi so objavljeni na naši internetni strani: [www.varion.si](http://www.varion.si) , lahko pa nam pošljete svoje vprašanje tudi na E-mail:info@varion.si